

Architects and constructors of musical instruments

Marimbas

Marimbaphone





Ludwig Albert Artist

New
Neu



Artist Classic Custom



▲ MAHL50

- Range: 5 oct. C2-C7
- Bars: Honduras Rosewood 72-40 mm
- Pitch A: 442 Hz.
- Frame: Voyager
- Length: 255 cm
- Low end: 104 cm
- High end: 40 cm
- Height adjustment: 88-108 cm

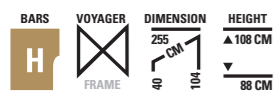

The Ludwig Albert Artist Marimba is the latest model in Adams' Artist Series. The instrument, made in close collaboration with the Belgian marimba virtuoso Ludwig Albert, is a continuation on the Adams Custom Marimba. The frame, with beautiful white stained rails and side parts, comes complete with Adams' patented Voyager height adjustment system. The Voyager system has been proven worldwide as the easiest and most precise method to adjust the height of the instrument. Built on the Adams Traveller frame, with a low cross bar and large, smooth rolling wheels, the instrument has fantastic stability. The golden colored resonators complete the design of the marimba, and make the instrument shine on every stage.

Neu in der Adams Artist Serie ist das Ludwig Albert Artist Marimbaphon. Dieses Instrument, entwickelt in Zusammenarbeit mit dem belgischen Marimba-Virtuosen Ludwig Albert, ist eine Weiterentwicklung aus der Adams Custom Marimbaphon Serie. Das Gestell hat sehr schöne weiß gebeizte Holme und Seitenteile, und ist außerdem mit der patentierten Adams Voyager-Höhenverstellung ausgestattet. Das Voyager System ist durch seine präzise und einfache Höhenverstellung weltweit bekannt. Kombiniert wird das Ganze mit dem Adams Traveller Gestell. Die starke untere Querverbindung und die großen Räder sorgen für eine ausgezeichnete Stabilität. Die goldlackierten Resonanzröhren komplettieren das Design dieses Instrumentes, und machen es zu einem herausragenden Instrument auf jeder Bühne.



▲ MAHCC50

- Range: 5 oct. C2-C7
- Bars: Honduras Rosewood 72-40 mm
- Pitch A: 442 Hz.
- Frame: Voyager Custom Classic
- Length: 255 cm
- Low end: 104 cm
- High end: 40 cm
- Height adjustment: 88-108 cm

Walnut stain frame
Desert resonator

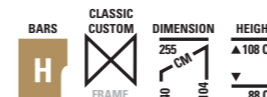

Black stain frame
Desert resonator

Artist Classic Custom Marimbas are the most recent innovation to Adams Marimba Design. The Classic Custom features a frame and rails made entirely of French Oak that has been hand stained in a rich Walnut stain. The contemporary styling of the end caps houses the Voyager Height Adjustment System and a sturdy Traveler frame. Making not only a striking appearance, the Classic Custom provides the rich tone and projection that has become synonymous with the Adams name.

Das Adams Classic Custom Marimba ist ein wirkliches Design Instrument mit seinem komplett aus französischem Eichenholz bestehenden Gestell. Die Voyager Höhenverstellung ist in dieses Gestell integriert, um den Komfort bei Höheneinstellung zu gewährleisten. Das Traveler Untergestell sorgt für ungeahnte Stabilität. Dieses Instrument ist nicht nur optisch attraktiv, sondern hat auch den reichen Ton und die hervorragende Projektion der so geschätzten Adams Artist Marimbas. Die Gestelle und die Resonanzröhren dieser Marimbas sind in den verschiedensten Farbkombinationen möglich.

Available frame colors for Marimba Artist Classic Custom

- Walnut
- Clair Lackered Oak
- Cherry (like Artist Classic)
- Black

Available resonator colors:

- Black
- Desert

Ludwig Albert

Artist Classic

The Adams Artist Series Marimbas are made from the finest materials and are the first choice for any marimba player. The Artist Classic Marimba combines the ease of the Voyager Height Adjustable Frame with exquisite French Oak rails and end pieces. This instrument has become the standard for soloists and schools alike because of its tremendous sound, attractive appearance, and ease of adjustment.

Die Adams Artist Marimbas werden aus den besten Materialien hergestellt, und sind die erste Wahl für jeden Marimba-Spieler. Alle Adams Palisander liegen in einem Klima-Kontrolliertem Raum, bis es als Marimba Platte weiter verarbeitet werden kann. Jede Marimba Platte wird handgefertigt und wird mit einem eigenen Computer basierenden Stimmprogramm unterstützt. Das Adams Classic Marimba kombiniert die Bequemlichkeit des Voyager Gestells mit exklusiven französischen Eichenhölzern-Tragplatten und Seitenteile. Dieses Instrument ist inzwischen der Standard für Solisten und Schulen, durch seinen reinen Sound, seine attraktive Gestalt, Aussehen und seinen einfachen Komfort im Gebrauch.

Bars

- A** Aluminium
- H** Honduras Rosewood
- L** Light Rosewood
- P** Padouk
- Z** Zelon
- S** Steel

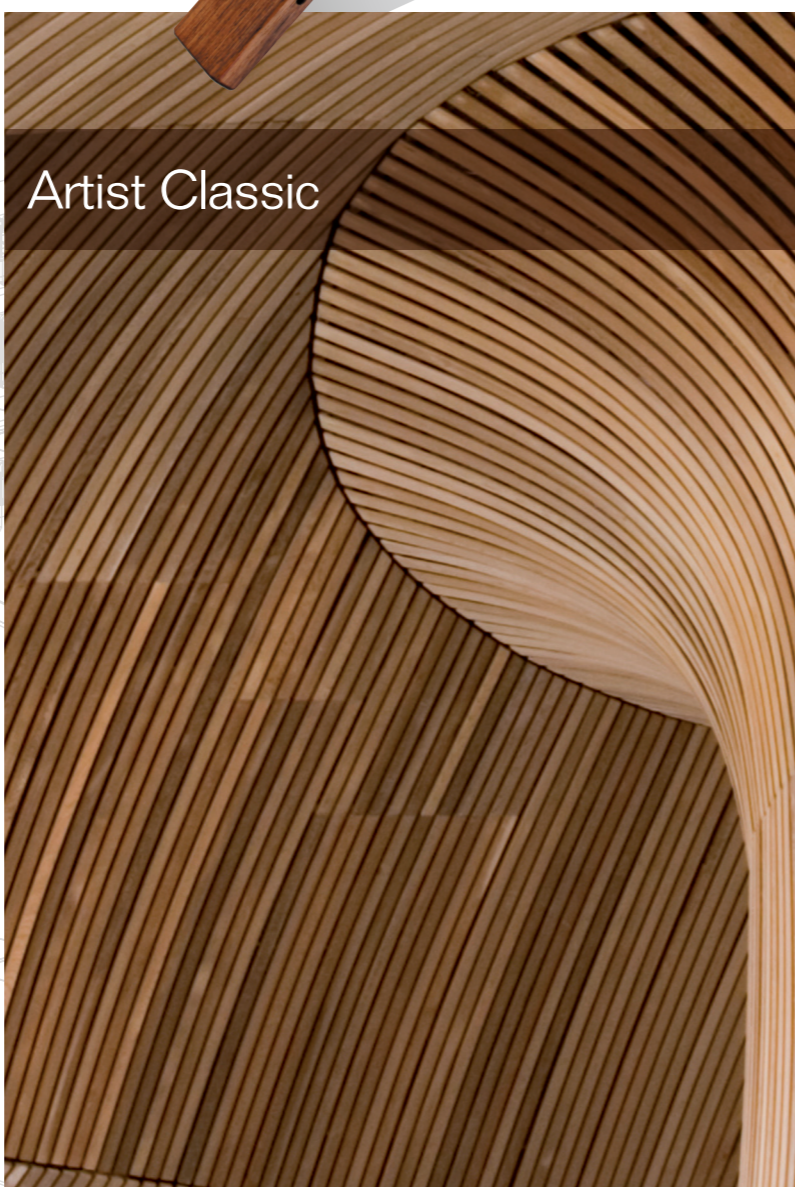

MAHC55 ▶

- Range: 5 1/2 oct. C2-G7
- Bars: Honduras Rosewood 72-40 mm
- Pitch A: 442 Hz.
- Frame: Voyager
- Length: 273 cm
- Low end: 104 cm
- High end: 40 cm
- Height adjustment: 88-108 cm

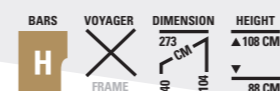

MAHC50 ▶

- Range: 5 oct. C2-C7
- Bars: Honduras Rosewood 72-40 mm
- Pitch A: 442 Hz.
- Frame: Voyager
- Length: 255 cm
- Low end: 104 cm
- High end: 40 cm
- Height adjustment: 88-108 cm

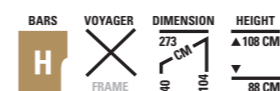

MAHC43 ▶

- Range: 4 1/3 oct. A2-C7
- Bars: Honduras Rosewood 67-40 mm
- Pitch A: 442 Hz.
- Frame: Voyager
- Length: 213 cm
- Low end: 90 cm
- High end: 40 cm
- Height adjustment: 88-108 cm

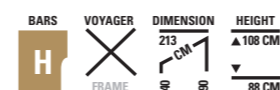



Artist Robert Van Sice

The Artist Robert van Sice Series features many choices for different musical situations. This series is available with Adams select Honduran Rosewood Bars on a Voyager frame, as well as with synthetic Zelon bars on the Endurance Field Frame. Each bar/frame combination is available in 4.3, 4.6, and 5.0 octave ranges. Because of all of these possibilities, you can hear Artist Series Marimbas from the concert hall to the stadium.

Many consider Robert Van Sice the most exciting performer of contemporary marimba music on the concert scene today. To date he has performed over one hundred works including concertos, chamber music and solos, and is one the most in demand and highly regarded marimba teachers. Robert was head of Europe's first diploma program for solo marimba at the Rotterdams Conservatorium for nine years and is currently Director of Percussion Studies at the Yale School of Music, Professor on the faculty of the Peabody Conservatory in Baltimore and on Curtis Institute of Music.

Bar Mounts

All resonators are attached to our patented Voyager frame with soft rubber shock mounts. This allows each resonator to float and vibrate freely, further eliminating any possibility of unwanted frame noise.

Fine-Tunable Resonators

Each of the resonator tubes below A2 on all Adams Artist Series Marimbas features an individual tuning control, allowing you to fine tune your resonators to adjust for any changes in humidity or temperature.

Die Artist Robert van Sice Marimbas bieten in den unterschiedlichsten musikalischen Lagen verschiedenste Möglichkeiten. Die Instrumente sind verfügbar mit selektierten Palisander Klangplatten auf das Adams Voyager Gestell, sowie auch mit Kunststoff Klangplatten auf einem Adams Field Gestell. Alle Klangplatten/ Gestell Kombinationen sind verfügbar in 4.3, 4.6 und 5.0 Oktaven. Durch diese vielen Möglichkeiten in dieser Serie werden die Artist Robert van Sice Marimbas, sowohl in Konzerthallen, als auch in Stadien benutzt.

Für viele ist Robert Van Sice einer der faszinierendsten Marimba-Spieler unserer Zeit. Bis heute hat er mehr als einhundert Werke aufgeführt, darunter auch Konzerte, Kammermusikwerke und Soloauftritte. Außerdem ist er einer der angesehensten und gefragtesten Marimba-Lehrer. Robert war neun Jahr lang Inhaber des Lehrstuhls für Marimba-Spiel mit Diplomabschluss am Konservatorium Rotterdam, und er ist heute Director of Percussion Studies an der Yale School of Music, Mitglied der Fakultät des Peabody Conservatory in Baltimore and Curtis Institute of Music.

Montage der Klangplatten

Der Klangplattensatz wird auf weichen Gummihalierungen an unserem patentierten Voyager-Gestell befestigt. Somit können die Klangplatten ihr Klangvolumen voll entfalten und unerwünschte Rahmengeräusche verhindert werden. Feinstimmbare Resonanzröhren Alle Resonanzröhren unter A2 sind bei den Marimbas der "Artist" Serie von Adams mit einer individuellen



Stimmregulierung versehen, die eine Feinabstimmung bei veränderten Temperatur- und Luftfeuchtigkeitsbedingungen ermöglicht.

Feinstimmbare Resonanzröhren

Alle Resonatoren unter A2 sind bei den Marimbas der Adams Artist-Serie mit einer individuellen Stimmsteuerung versehen, mit der Sie eine Feinstimmung der Klangplatten vornehmen können, um sie an veränderte Temperatur- und Feuchtigkeitsbedingungen anzupassen.

MAHV50 ▶

- Range: 5 oct. C2-C7
- Bars: Honduras Rosewood 72-40 mm
- Pitch A: 442 Hz.
- Frame: Voyager
- Length: 255 cm
- Low end: 104 cm
- High end: 40 cm
- Height adjustment: 88-108 cm

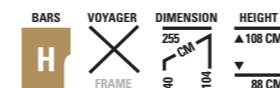

MAHV46 ▶

- Range: 4²/₃ oct. E2-C7
- Bars: Honduras Rosewood 67-40 mm
- Pitch A: 442 Hz.
- Frame: Voyager
- Length: 238 cm
- Low end: 104 cm
- High end: 40 cm
- Height adjustment: 88-108 cm

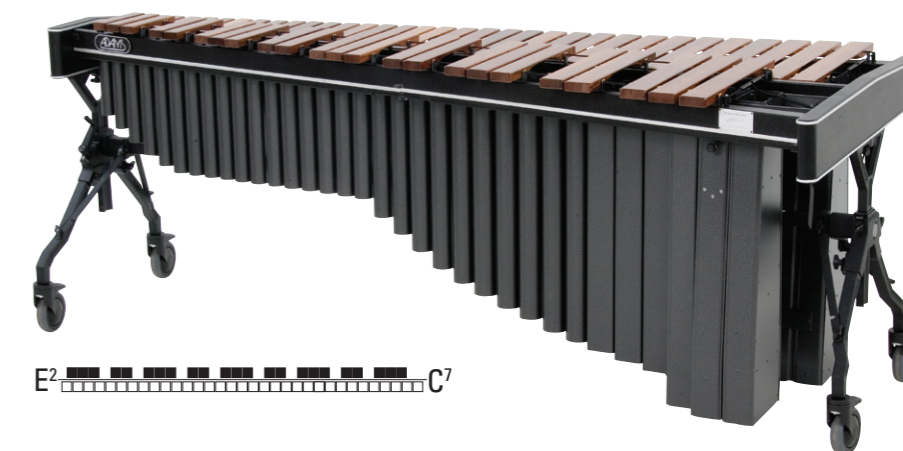

MAHV43 ▶

- Range: 4¹/₃ oct. A2-C7
- Bars: Honduras Rosewood 67-40 mm
- Pitch A: 442 Hz.
- Frame: Voyager
- Length: 213 cm
- Low end: 90 cm
- High end: 40 cm
- Height adjustment: 88-108 cm

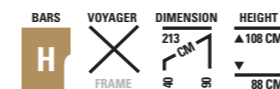



Voyager Frame

Frame

Our patented Voyager frame provides the most precise, quickest method available to elegantly adjust and fine tune the height of the instrument.

Gestell

Unser patentiertes höhenverstellbares Voyager-Gestell ermöglicht die Instrumentenhöhe exakt und schnell, in Feinabstimmung zu verstellen.



Set flightcases for 5-octave marimba

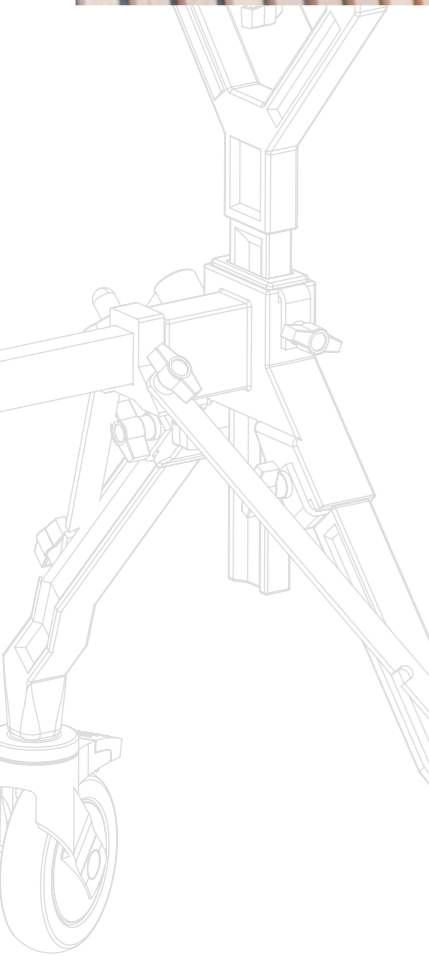

Detail voyager Frame
Wheel construction



Resonator mount high end
Klangplatten aufhängung high end



Resonator mount low end
Klangplatten aufhängung



More
Accessories
see page 96

Gig bags for Artist marimba

Conversion Set

Its state of the art design also allows a player to easily upgrade from a 4¹/₃ octave to a 5 octave range, without having to buy a completely new instrument. By purchasing the appropriate conversion kit, you can begin with a 4¹/₂ octave instrument and later expand to a 4²/₃ or 5 octave instrument. If you begin with a 5 octave instrument, you can purchase a kit to convert it to a 4¹/₃ octave instrument when the extended range is no longer required. You only have to take the instrument you need to each job. The Adams Robert Van Sice model marimbas are available in 4¹/₃, 4²/₃, and 5 octave ranges, and the Artist Classic Marimbas are available in 4¹/₃ and 5 octave ranges. Each instrument comes equipped with a protective cover and a set of four mallets.

Die moderne Gestaltung des Instruments erlaubt es dem Musiker auch, eine Erweiterung des Umfangs von 4¹/₃ Oktaven auf 5 vorzunehmen, ohne dass dazu ein ganz neues Instrument gekauft werden muss. Mit dem Erwerb eines entsprechenden Erweiterungssatzes kann man mit einem Instrument mit 4¹/₃ Oktaven beginnen und dieses später auf 4²/₃ oder 5 Oktaven erweitern. Wenn Ihr Ausgangsinstrument ein 5 Oktaven-Instrument ist, können Sie das Instrument durch Kauf eines Satzes auf ein 4¹/₃ Oktaven-Instrument zurückbauen, wenn der vorher bestehende Tonumfang nicht mehr benötigt wird. Sie müssen also nur das Instrument nehmen, das Sie für jeden Einsatz konkret benötigen. Marimbas des Modells "Robert van Sice" von Adams gibt es in den Oktav-Bereichen 4¹/₃, 4²/₃ und 5, und die Modelle "Artist Classic" in den Bereichen 4¹/₃ und 5. Jedes Instrument wird mit einer Schutzabdeckung (Hülle) und einem Satz von vier Schlägeln geliefert.

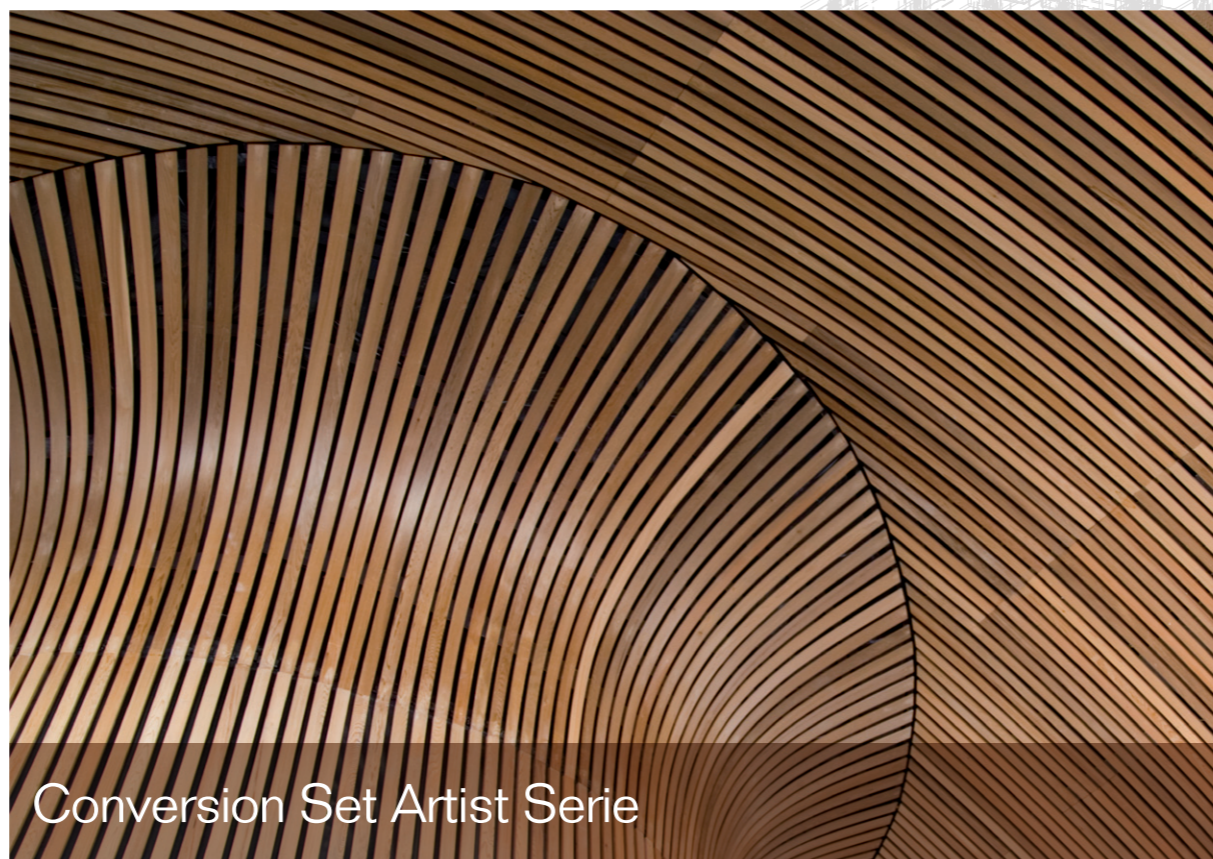

Conversion Set Artist Serie



▲ Set to convert | Umbau-satz Marimbaphone
Converts Classic C - marimba into a Classic A - marimba



▲ Set to convert | Umbau-satz Marimbaphone
Converts Van Sice C - marimba into a Van Sice A - marimba
Converts Van Sice E - marimba into a Van Sice A - marimba



▲ Set to convert | Umbau-satz
Converts Van Sice A - marimba into a Van Sice E - marimba



▲ Set to convert | Umbau-satz Marimbaphone
Converts Classic A - marimba into a Classic C - marimba



▲ Set to convert | Umbau-satz
Converts Van Sice A - marimba into a Van Sice C - marimba





MCHV43

- Range: 4 1/3 oct. A2-C7
- Bars: Honduras Rosewood 67-40 mm
- Pitch A: 442 Hz.
- Frame: Voyager
- Length: 207 cm
- Low end: 90 cm
- High end: 40 cm
- Height adjustment: 85-105 cm

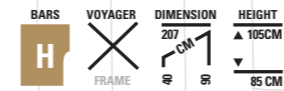

MCPV43

- Range: 4 1/3 oct. A2-C7
- Bars: Padouk 67-40 mm
- Pitch A: 442 Hz.
- Frame: Voyager
- Length: 207 cm
- Low end: 90 cm
- High end: 40 cm
- Height adjustment: 85-105 cm

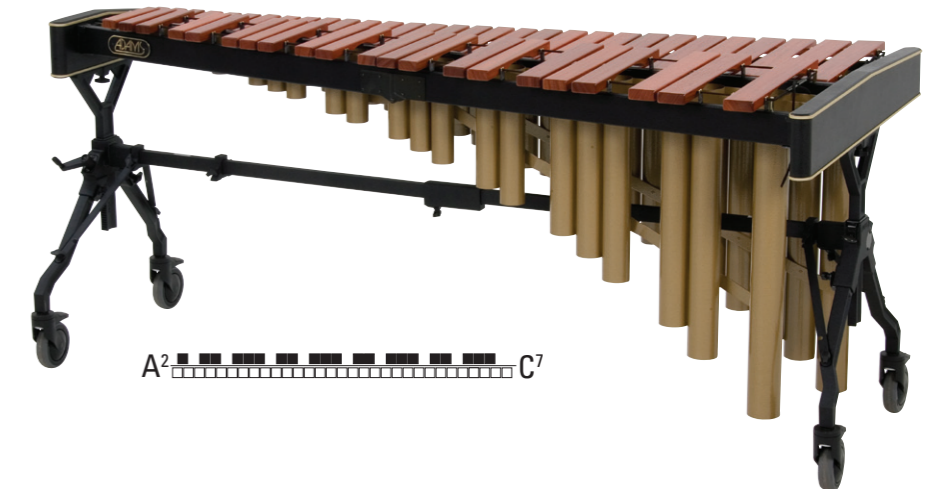
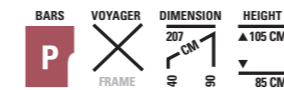

MCKV43

- Range: 4 1/3 oct. A2-C7
- Bars: Zelon 67-40 mm
- Pitch A: 442 Hz.
- Frame: Voyager
- Length: 207 cm
- Low end: 90 cm
- High end: 40 cm
- Height adjustment: 85-105 cm

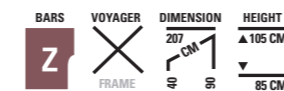

Concert

Adams Concert Series Marimbas feature the perfect combination of quality and affordability. Borrowing the same craftsmanship and production methods from the Artist series, graduated bars are available in Rosewood, Padouk, and synthetic Zelon. From these bar types and the Voyager and Endurance Field Frame, there is a concert Series instrument available for the requirements of professionals, universities, and schools.

Adams Concert Serie Marimbas stehen in einem perfekten Verhältnis zu Preis-Leistung. Die Instrumente werden mit der gleich hohen Qualität gefertigt, wie die gleichen Artist Serie und ist mit breitem Palisander, Padouk und Zelon Klangplatten verfügbar. Es gibt eine Concert Marimba mit entweder eine dieser Platten und einem Voyager- oder Field Gestell, für jeden Bereich des kulturellen Lebens.

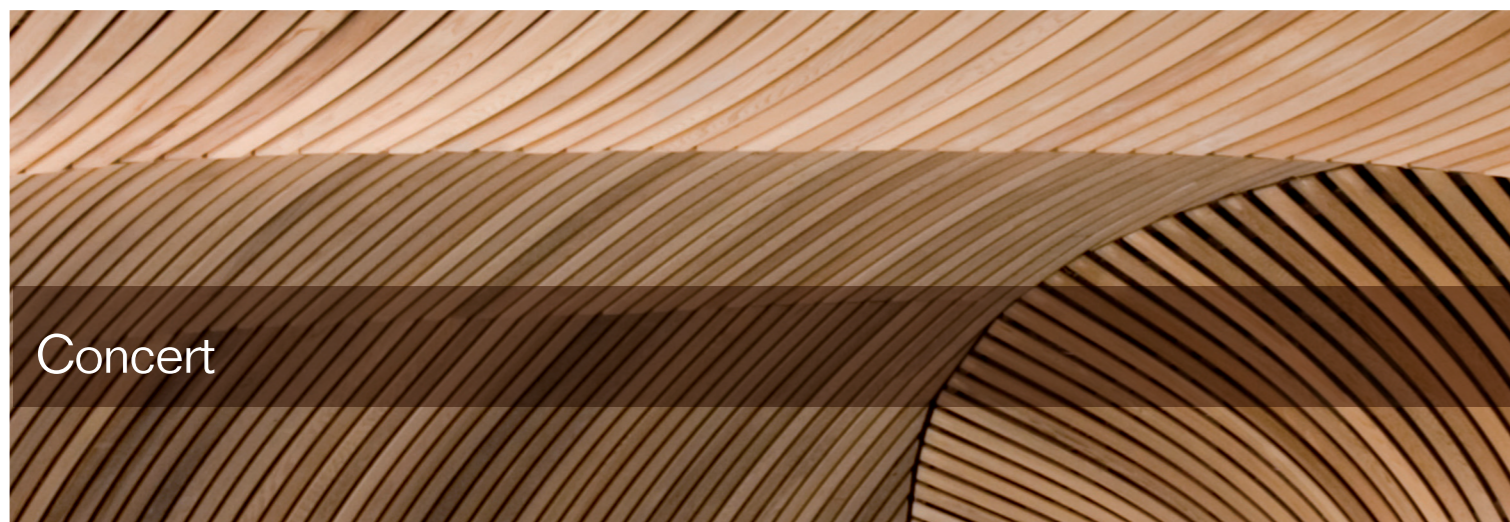

Concert



Solist

▲ MSPV43 - MSHV43

- Range: 4 1/3 oct. A2-C7
- Bars: Honduras Rosewood or Padouk 58-40 mm
- Pitch A: 442 Hz.
- Frame: Voyager
- Length: 185 cm
- Low end: 90 cm
- High end: 40 cm
- Height adjustment: 85-105 cm

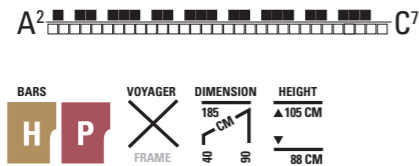

Solist

The Adams Solist Series Marimbas are the first step to greatness for younger students and programs looking for an extremely high quality wooden bar instrument at a tremendous price. Solist Series Marimbas provide many of the precision construction methods, materials, and features found on the professional Artist and Concert Series Instruments. Adams' accurate bar tuning, quality materials, and the patented Voyager Height Adjustment system all provide younger players a positive learning experience.

Die Adams Solist Marimbas Serie sind der erste Schritt auf der Karriereleiter eines jeden Schülers. Dieses Instrument bietet eine extrem hohe Qualität zu einem sehr guten Preis. Die Solist Marimba Serie gewährleistet eine präzise Bauweise, hochwertige Materialien und alle Eigenschaften aus der Artist und Concert Serie. Adams' Top Stimmung und die patentierte Voyager Höhenverstellung bieten jungen Spielern sehr positive Erfahrungen.

Junior

The MSPVJ30 frame adjusts to lower heights than larger instruments, making it the most appropriate instrument for elementary and middle school players. The narrow format graduated bars allow easier mallet spreads for younger players without sacrificing tone.

Academy

Adams presents the Solist Academy Marimba, the absolute solution for youngsters starting to explore the world of the marimba. Made with the same attention to craftsmanship, sound quality, and innovation as all Adams instruments, the Solist Academy Marimba brings a new level of accessibility and quality to the playing experience of young students. Students can learn on three octaves of graduated bars made of African Padouk, an affordable but warm sounding wood. The keyboard's rigid aluminium frame and integrated box resonators give the instrument durability and projection. With a built-in carrying handle and included keyboard stand, the instrument can be quickly setup or stored at home and school.

Junior

Dieses Model bietet die Möglichkeit das Adams Voyager Gestell tiefer einzustellen, als bei anderen Instrumenten. Durch diese Eigenschaft ist es das ideale Instrument für junge Menschen.

Academy

Adams präsentiert das Solist Academy Model: eine alternative Lösung für Marimba Anfänger. Dieses Instrument wurde in präziser Facharbeit und hoher Qualität, wie alle anderen Adams Instrumente, hergestellt. Es ist ein wesentlicher Beitrag zur Vermittlung des Musikerlebnisses. Anfängern wird die Möglichkeit geboten, auf einem günstigen Preisniveau, mit einem 3-oktavigen Instrument mit Padouk-Platten einzusteigen. Mit einem Aluminium-Klangkasten wird eine sehr gute Resonanz erzeugt. Ein einfacher Handgriff und durch einen gesondert gefertigten Tragegriff und dem mitgelieferten Keyboard-Ständer ist das Instrument in kürzester Zeit spielbereit.

Academy marimba ▶

- Range: 3 oct. C3-C6
- Bars: Padouk 52-40 mm
- Pitch A: 442 Hz.
- Length: 137 cm
- Low end: 75 cm
- High end: 46 cm
- Height adjustment: 73-97 cm

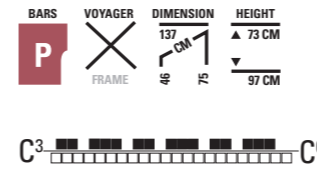

Academy marimba



MSPVJ30 ▶

- Range: 3 oct. C3-C6
- Bars: Padouk 52-40 mm
- Pitch A: 442 Hz.
- Frame: Voyager
- Length: 137 cm
- Low end: 75 cm
- High end: 46 cm
- Height adjustment: 75-95 cm

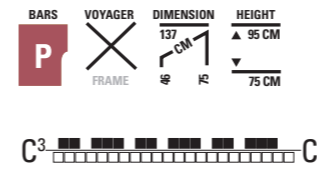

Junior marimba



MSPV40 ▶

- Range: 4 oct. C3-C7
- Bars: Padouk 52-40 mm
- Pitch A: 442 Hz.
- Frame: Voyager
- Length: 165 cm
- Low end: 75 cm
- High end: 40 cm
- Height adjustment: 75-95 cm

